

BXT3-13 BXT3-16 BXT3-19



Batteridrevet Håndapparat (plastbånd)

www.signode-bxt.com

Før apparatet tages i brug skal brugsanvisningen læses omhyggeligt.

Brugsanvisningen er en del af produktet og skal derfor opbevares til senere brug eller kommende ejere.

Gyldighed:

- BXT3-13 fra serienr. A/17020001
- BXT3-16 fra serienr. B/17020001
- BXT3-19 fra serienr. C/17020001

Producent

Signode Switzerland GmbH
Silberstrasse 14, Postfach
8953 Dietikon 1
SWITZERLAND
signode.com



Indholdsfortegnelse

1	Generelt	4
2	Sikkerhed	5
2.1	Anvendelse	5
2.2	Sikkert arbejde	5
2.3	Sikkerhedsregler	5
2.4	Generelle sikkerhedsanvisninger ved elektrisk værktøj	7
3	Beskrivelse	9
3.1	Konstruktion	9
3.2	Funktionsprincip	10
3.3	Tilbehør	10
3.4	Optioner	11
4	Forberedelse til drift og indstillinger	12
4.1	Batteri	12
4.2	Indstil driftstype	13
4.3	Indstil spændekraft	14
4.4	Indstilling af softspænding	15
4.5	Indstil svejsetid	15
4.6	Slå tastaturlås til eller fra	15
4.7	Vælg favorit	16
4.8	Standby	16
5	Betjening	17
5.1	Båndmontering	17
5.2	Kontrol af svejsningen	19
5.3	Indstilling af båndbredde	20
6	Service og vedligeholdelse	23
6.1	Servicetabel	23
6.2	Rengøring af apparat	23
6.3	Smøring af apparatet	23
6.4	Rengør/udskift spændehjul	23
6.5	Rengør/udskift tandhjulsplade	24
6.6	Udskiftning af kniv	25
6.7	Nulstilling af apparatet	25
6.8	Afhjælpning af fejl	26
7	Tekniske data	27
8	EF Overensstemmelseserklæring (kopi)	28

Betydning af advarselssymboler, brug af illustrationer

**FARE**

Beskriver en fare med høj risikograd, som, hvis den ikke undgås, kan forårsage død eller svære kvæstelser.

**ADVARSEL**

Beskriver en fare med mellemhøj risikograd, som, hvis den ikke undgås, kan forårsage død eller svære kvæstelser.

**FORSIGTIG**

Beskriver en fare med lav risikograd, som, hvis den ikke undgås, kan forårsage lette eller mellemsvære kvæstelser.

**PAS PÅ**

Beskriver en situation, der kan føre til materielle skader eller dårlige driftsresultater.



Beskriver nyttige, supplerende henvisninger.

- ▶ Dette symbol beskriver handlinger.
 - Dette symbol beskriver resultatet af handlingerne.
- Dette symbol beskriver optællinger.

Bortskaffelse og miljøbeskyttelse

Der er ikke anvendt fysisk eller kemisk sundheds-skadelige stoffer til fremstilling af dette apparat. Det handler om at beskytte sundheden samt om at fremme genanvendelse og en miljøvenlig bortskaffelse af affald. Følgende standarder er ligeledes overholdt:

- EU-direktiv 2011/65/EU af 8. juni 2011 til begrænsning af bestemte farlige stoffer i elektro- og elektronikapparater (RoHS II).
- EU-direktiv 2012/19/EU af 4. juli 2012 om udtjente elektro- og elektronikapparater (WEEE II).



Ved bortskaffelse skal de gældende love og forordninger overholdes.

- ▶ Oplader og batteri skal bortskaffes til miljøvenlig genbrug.
- ▶ Overhold henvisninger, advarsler og instruktioner fra batteriproducenten.

2.1 Anvendelse

Apparatet er beregnet til at spænde bånd på gods som pakker, paller osv. Apparatet er beregnet til påspænding af emballagebånd i kunststof (polypropylen og polyester) (kap. 7). Apparatet må kun anvendes som beskrevet i denne brugsanvisning.

2.1.1 Mulig forkert brug

- Det er ikke tilladt at påspænde stålbånd med dette apparat.
- Løft, ophæng og træk af gods ved hjælp af pakkebandet er ikke tilladt.
- Man må ikke egenrådigt ændre på apparatet.
- Apparatet må ikke anvendes til at komprimere gods.

2.2 Sikkert arbejde

Brugsanvisningen skal være tilgængelig, der hvor apparatet anvendes. Den skal læses og overholdes af alle de personer, der arbejder med eller i umiddelbar nærhed af apparaterne.

Apparaterne må kun serviceres og vedligeholdes af uddannet personale. Udover brugsanvisningen skal lokalt gældende regler overholdes, så ulykker undgås og arbejdet udføres sikkerhedsmæssigt og fagligt korrekt.



Operatøren eller dennes foresatte er ansvarlig for en sikker båndmontering og det rigtige valg af bånd (kap. 7) svarende til pakgods (mål, vægt, kanter, stabilitet, transport, opbevaring).

Der må kun anvendes de bånddimensioner, der er tilladt til apparattypen (kap. 7). Apparatene skal indstilles svarende til det anvendte bånd og godset (kap. 4). Operatøren har ansvaret for de rigtige apparatindstillinger.

Brug af sikkerhedsudstyr

- ▶ Ved arbejdet skal der bæres sikkerhedsbriller og handsker (skærefaste) samt sikkerhedssko.



2.3 Sikkerhedsregler



ADVARSEL

Læs alle sikkerhedshenvisninger og anvisninger i denne brugsanvisning og i brugsanvisningen for opladeren.

Manglende overholdelse af sikkerhedshenvisninger og anvisninger kan føre til elektriske stød, brand og/eller svære kvæstelser. Følgende farer kan føre til svære kvæstelser:

Ved båndstramning er der fare for klemning

Hold ikke hænder eller andre kropsdeler mellem bånd og pakgods under båndpåsætningen. Vis andre personer ud af fareområdet (1).

Nødstop i tilfælde af fare (klemte personer):

- Til udløsning af båndspænderen (før der svejses) anvendes vippehåndtaget. I indstillingen AUTO kan man også trykke på spænde- eller svejsetasten igen.
- Efter svejsning kan man sprætte båndet op ved hjælp af værktøj (båndsaks).

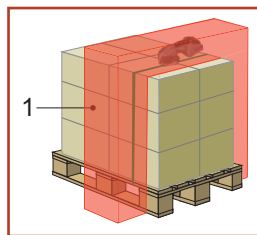



ADVARSEL

Følgende farer kan føre til svære kvæstelser:

Løst eller nedfaldende gods ved mangelfuld båndpåsætning

Kontroller svejsning. Transporter aldrig gods, hvor båndspændingen ikke er udført korrekt (kap. 5.2).

Eksplodingsfare i EX-zoner

Apparatet må ikke anvendes i områder, hvor der kan optræde eksplosionsfare.

Bevægelige dele i spændemekanismen, fare for klemning

Grib ikke ind i områder med bevægelige dele.

Bånd kan blive flået, fare for at komme til skade

Ved spænding kan båndet sprænge og piske ud i luften. Stå ikke i båndets retning. Brug beskyttelsesbriller.

Båndender kan springe op, fare for at komme til skade

Hold fast i den øverste del, når båndet skæres igennem og stå væk fra båndet. Stå ikke i båndets retning. Brug beskyttelsesbriller.

Trykluft til rengøringsarbejde, fare for at komme til skade

Ved udblæsning med trykluft må luften ikke trænge ind i kroppen via hudskader. Anvend en trykluftspistol med flere huller i dysen. Brug beskyttelsesbriller.



FORSIGTIG

Følgende farer kan føre til ubetydelige eller mellemsvære skader:

Støjgener

Det anbefales at bære høreværn.

Vibrationsgener

Det vibrationsniveau, der er opgivet i denne anvisning, er målt i henhold til en standardiseret målemetode i EN 60745 og kan bruges til at sammenligne elektriske værktøjer med hinanden. Den kan også bruges til en foreløbig vurdering af vibrationsbelastning.

Den målte afgivne vibrationsværdi kan afhængig af den aktuelle anvendelse, det anvendte bånd samt type og betjeningsmåde afvige fra den nominelle værdi. Under nogle omstændigheder kan vibrationsbelastningen set over den samlede arbejdstid være forhøjet. For en nøjagtig bedømmelse af vibrationsbelastninger skal man også tage hensyn til den tid, hvor apparatet er slået fra, eller måske er tændt, men ikke decideret er i brug. Dette kan være med til at reducere vibrationsbelastningen betydeligt over hele arbejdstidsrummet.

Der skal fastlægges yderligere sikkerhedsforanstaltninger til beskyttelse af brugeren mod effekten af vibration, som fx: Service af det elektriske værktøj, at holde hænderne varme og organisering af arbejdsgange.



PAS PÅ

Undgå skader på apparatet:

Vandskader

Apparatet må ikke rengøres med vand eller vanddamp. Hvis apparatet anvendes udenfor, skal det beskyttes mod regn.

Anvend kun originale reservedele

Ved anvendelse af andre reservedele bortfalder garantier og ansvar.

2.4 Generelle sikkerhedsanvisninger ved elektrisk værktøj



ADVARSEL! Læs alle sikkerhedshenvisninger og anvisninger. Manglende overholdelse af sikkerhedshenvisninger og anvisninger kan føre til elektriske stød, brand og/eller svære kvæstelser.

Opbevar alle sikkerhedshenvisninger og anvisninger til fremtidig brug.

Begrebet "Elektrisk værktøj", der anvendes i sikkerhedshenvisningerne inkluderer strømforsynet elektrisk værktøj (med strømkabel) og batteridrevet elektrisk værktøj (uden strømkabel).

2.4.1 Arbejdspladssikkerhed

- Arbejdsområdet skal holdes rent og godt belyst.** Rodede arbejdsområder uden tilstrækkeligt lys kan føre til ulykker.
- Arbejd ikke med elektrisk værktøj i områder med eksplosionsfare, hvor der findes brændbare væsker, gasser eller støv.** Elektrisk værktøj genererer gnister, der kan antænde støv eller dampe.
- Hold børn og andre personer på afstand under brug af det elektriske værktøj.** Ved afledning kan du miste kontrollen over apparatet.

2.4.2 El-sikkerhed

- Stikket på det elektriske værktøj skal passe i stikdåsen.** Stikket må under ingen omstændigheder ændres. Brug ikke adapterstik til jordede elektriske værktøjer. Originale stik og tilsvarende stikdåser reducerer risikoen for elektrisk stød.
- Undgå kontakt med jordede overflader som rør, radiatorer, komfurer og køleskabe.** Der er en øget risiko for elektrisk stød, hvis din krop er i jordforbindelse.
- Undgå at udsætte elektrisk værktøj for regn eller vand.** Indtrængning af vand i et elektrisk værktøj øger risikoen for elektrisk stød.
- Brug ikke værktøjets kabel til at bære eller hænge værktøjet op i eller til at trække stikket ud af stikdåsen.** Hold kablet væk fra varme, olie, skarpe kanter eller bevægelige apparatdele. Beskadigede eller snoede kabler øger risikoen for elektrisk stød.
- Hvis du arbejder med elektrisk værktøj udendørs, skal du bruge et forlænger-kabel, der er beregnet til udendørs brug.** Brugen af et forlænger-kabel beregnet til udendørs brug reducerer risikoen for elektrisk stød.
- Hvis man ikke kan undgå brugen af det elektriske værktøj i fugtige omgivelser, skal der anvendes en fejlstrømsafbryder (HFI).** Brugen af HFI reducerer risikoen for elektrisk stød.

2.4.3 Personsikkerhed

- Vær opmærksom, hav fokus på det, du laver, og brug din sunde fornuft, når du arbejder med elektrisk værktøj.** Anvend ikke elektrisk værktøj, når du er træt eller er påvirket af euforiserende stoffer, alkohol eller medicin. Et øjeblikks uagtsomhed ved brug af elektrisk værktøj kan føre til svære kvæstelser.
- Brug personligt sikkerhedsudstyr og altid sikkerhedsbriller.** Brugen af personligt sikkerhedsudstyr som støvmaske, skridsikre sikkerhedssko, sikkerhedshjelm eller hørevæm, alt efter type og brug af elektrisk værktøj, reducerer risikoen for ulykker.
- Undgå at værktøjet starter af sig selv. Du skal sikre dig, at det elektriske værktøj er slukket, før du tænder for strømforsyningen og/eller apparatet, løfter det op eller bærer det.** Hvis du, når du bærer det elektriske værktøj, holder fingeren på afbryderen, eller apparatet er tændt, når du tilslutter strømmen, kan det føre til ulykker.
- Fjern indstillingsværktøj eller skruetrækker, før du tænder for det elektriske værktøj.** Værktøj eller skruetrækker, der befinder sig i en bevægelig del af apparatet, kan føre til ulykker.
- Undgå at stå uopmærksomt. Sørg for at stå sikkert og altid holde balancen.** Så har du bedre kontrol over det elektriske værktøj i uventede situationer.
- Anvend **passende påklædning. Brug ikke hvidt tøj eller smykker. Hold hår, tøj og handsker væk fra de bevægelige dele.** Bevægelige dele kan gribe fat i løs påklædning, smykker og langt hår.

- g) Hvis det er muligt at montere støvudsuger- og støvopsamleranordninger, skal du sikre dig, at disse er tilsluttet og anvendes korrekt. Brug af støvudsuger kan reducere støvgener.

2.4.4 Brug og behandling af elektrisk værktøj

- a) **Apparatet må ikke overbelastes. Brug det elektriske værktøj, der er beregnet til det pågældende arbejde.** Med et egnet elektrisk værktøj arbejder du bedre og mere sikkert i det relevante ydelsesområde.
- b) **Benyt ikke elektrisk værktøj, hvor afbryderen er defekt.** Et elektrisk værktøj, som man ikke kan tænde/slukke for, er farligt og skal repareres.
- c) **Tag stikket ud af stikdåsen og/eller fjern batteriet, før du foretager indstilling af apparatet, skifter udstyrsdele eller lægger apparatet væk.** Disse sikkerhedsforanstaltninger forhindrer, at det elektriske værktøj starter utilsigtet.
- d) **Opbevar elektrisk værktøj, der ikke er i brug, udenfor børns rækkevidde. Overlad ikke brugen af apparatet til personer, der ikke er fortrolige med apparatet eller ikke har læst anvisningerne.** Elektrisk værktøj er farligt, hvis det benyttes af uerfarne personer.
- e) **Elektrisk værktøj skal vedligeholdes omhyggeligt. Kontroller, at bevægelige dele fungerer, som de skal og ikke klemmer, om der er ødelagte eller beskadigede dele, så det elektriske værktøjs funktion bliver påvirket. Beskadigede dele skal repareres, før apparatet tages i brug.** Mange ulykker skyldes dårligt vedligeholdt elektrisk værktøj.
- f) **Hold skæreværktøj skarpt og rent.** Omhyggeligt vedligeholdt skæreværktøj med skarpe snitkanter er mindre tilbøjelige til at sætte sig fast og er nemmere at arbejde med.
- g) **Brug det elektriske værktøj, tilbehør, arbejdsværktøj osv. i henhold til denne brugsanvisning. I den forbindelse skal du være opmærksom på arbejdsbetingelserne og den opgave, der skal udføres.** Brugen af elektrisk værktøj til andre anvendelser end det, det er beregnet til, kan føre til farlige situationer.

2.4.5 Brug og behandling af batteridrevet værktøj

- a) **Oplad kun batteriet med den oplader, der anbefales af producenten.** Bruges en lader, der er egnet til en bestemt slags batterier, kan der opstå brandfare, hvis den benyttes til andre batterier.
- b) **Brug kun det batteri, der er beregnet til det elektriske værktøj.** Brugen af andre batterier kan føre til kvæstelser og brandfare.
- c) **Når batteriet ikke er i brug skal det opbevares på afstand af kontorklips, mønter, nøgler, søm, skruer eller andre mindre metalgenstande, som kan forårsage overgang i kontakterne.** En kortslutning af batteriets kontakter kan føre til forbrændinger eller brand.
- d) **Ved forkert brug kan der sive væske ud af batteriet. Undgå kontakt med denne væske. Ved kontakt skylles grundigt med vand. Hvis væsken kommer i øjnene, skal man søge lægehjælp.** Sivende væske fra batteriet kan medføre hudirritation eller forbrændinger.

2.4.6 Service

- a) **Det elektriske værktøj må kun repareres af kvalificeret fagpersonale og kun med originale reservedele.** Dermed sikres, at apparatets originale sikkerhed bevares.

3

Beskrivelse

3.1 Konstruktion

- 1 Spændetast
 - 2 Svejsetast
 - 3 Bæregreb
 - 4 Vippehåndtag
 - 5 Betjeningspanel
 - 6 Låsetast, batteri
 - 7 Batteri
 - 8 Typebetegnelse
 - 9 Båndstyingsdisplay
 - 10 Serienummer (XJJMMYYYY)
 - 11 Svejseanordning
 - 12 Spændemekanisme
- X → A=BXT3-13, B=BXT3-16, C=BXT3-19
JJ → Produktionsår
MM → Måned
YYYY → fortløbende nummer

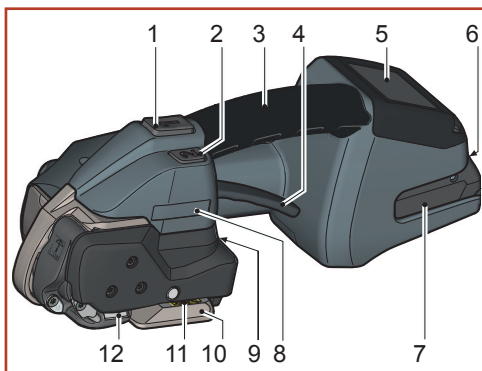



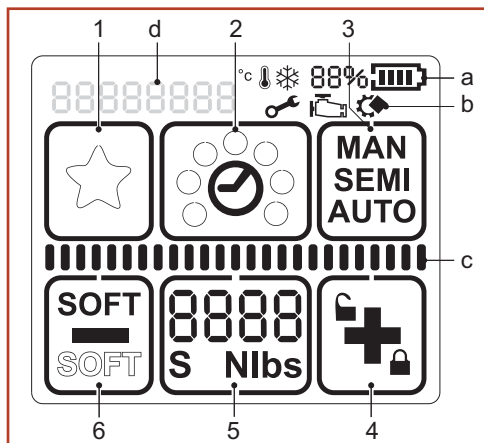

Betjeningspanel

- 1 Tastefelt "Favorit"
 - 2 Tastefelt "Svejsetid"
 - 3 Tastefelt "Driftstype"
 - 4 Tastefelt "Plus & Tastespærre"
 - 5 Tastefelt "Spændekraft"
 - 6 Tastefelt "Minus & Softspænding"
- a Display "Batteri ladetilstand"
b Display "Henvisningssymboler"
c Statusbjælke "Spænding/svejsning"
d Display "Meddelelse"



Baggrundsbelysning

-  Display aktiveret.
-  Svejsesproces afsluttet, apparatet kan fjernes (kap. 5.1).
-  Anvendelsesfejl: Midlertidig systemfejl, kan løses af bruger (kap. 6.8.).
-  Apparatfejl: Statisk systemfejl, afhjælp fejl (kap. 6.8). Hvis fejlen ikke kan afhjælpes → Servicecenter.

Batteri og oplader

- 1 Oplader
- 2 Batteri
- 3 LED-visning



For detaljerede oplysninger se separat vedlagt brugsanvisning for batteri og oplader.



3.2 Funktionsprincip

- Ved hjælp af vippehåndtaget åbnes spændemekanismen, så båndet kan lægges i.
- Båndene klemmes ind mellem tandhjulsplassen (1) og spændehjulet (2).
- Båndet spændes over det drejende spændehjul (2), der drejer imod uret.
- I svejseprocessen (3) svejses båndene ved friktion.
- Med skærekniven (4) klippes det øverste bånd af.

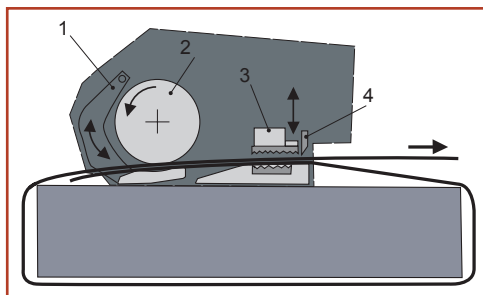

- Der kan vælges tre driftstyper: (kap. 4.2)
 - Halvautomatisk (standard/fabriksindstilling)
 - Fuldautomatisk
 - Manuel
- Der kan vælges to spændeområder: (kap. 4.3/4.4)
 - Standardspænding til PET-bånd
 - Softspænding til PP-bånd (langsommere løb af spændehjulet. Forhindrer uforholdsmæssig tilsmudsning af apparatet)
- Svejsetiden kan indstilles. (kap. 4.5)
- Apparaterne kan køre med forskellige båndbredder (kap. 7):
 - BXT3-13: 9–10 mm, 12–13 mm
 - BXT3-16: 12-13 mm, 15-16 mm
 - BXT3-19: 15-16 mm, 18-19 mm

3.3 Tilbehør

Til spændebåndsskæper BXT3-13 / BXT3-16:

Eller til version USA:

Eller til version Japan:

Eller til version Australien:

Værktøjssæt bestående af:

- Batteri 18 V/2.0 Ah Li-Ion Artikelnr. 2187.011
- Oplader GAL 1880 CV EU Artikelnr. 2188.020
- Batteri 18 V/2.0 Ah (US) BAT612 Artikelnr. 2187.012
- Oplader (US) BC1880 Artikelnr. 2188.021
- Oplader GAL 1880 CV (JP) Artikelnr. 2188.022
- Oplader GAL 1880 CV (AUS) Artikelnr. 2188.023
- Ståltrådsbørste Artikelnr. 1821.901.004
- Skruetrækker Torx T20 Artikelnr. 1821.901.010
- 6-kt vinkelnøgle Artikelnr. 1821.901.007

Til spændebåndsapparat BXT3-19:

Eller til version USA:

Eller til version Japan:

Eller til version Australien:

Værktøjssæt bestående af:

- Batteri 18 V/4.0 Ah Li-Ion Artikelnr. 2187.003
- Oplader GAL 1880 CV EU Artikelnr. 2188.020
- Batteri 18 V/4.0 Ah (US) BAT620 Artikelnr. 2187.004
- Oplader (US) BC1880 Artikelnr. 2188.021
- Oplader GAL 1880 CV (JP) Artikelnr. 2188.022
- Oplader GAL 1880 CV (AUS) Artikelnr. 2188.023
- Ståltrådsbørste Artikelnr. 1821.901.004
- Skruetrækker Torx T20 Artikelnr. 1821.901.010
- 6-kt vinkelnøgle Artikelnr. 1821.901.007

3.4 Optioner

- Beskyttelsespladesæt
Artikelnr. 2189.010

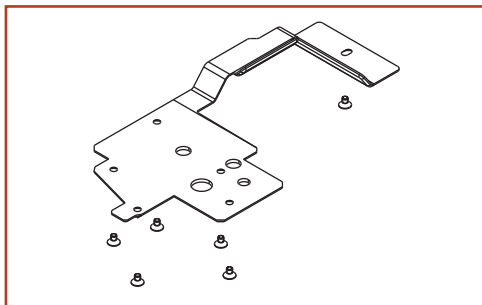

- Beskyttelsesafdækningsæt
Artikelnr. 2189.011

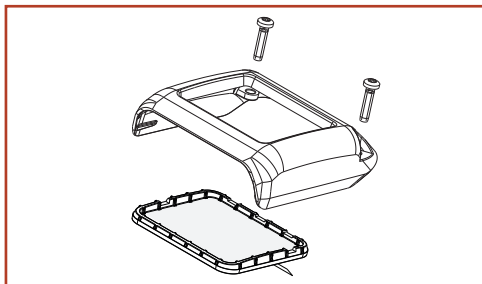

- Ophængsbøjlesæt
Artikelnr. 2189.012

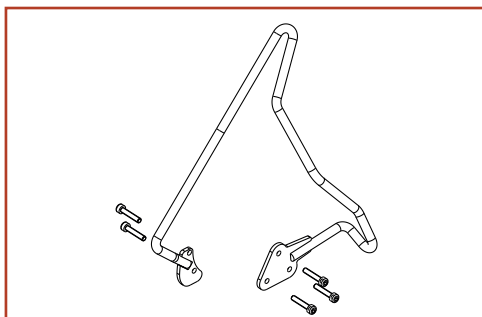

4

Forberedelse til drift og indstillinger

4.1 Batteri

For detaljerede oplysninger se separat vedlagt brugsanvisning for batteri og oplader.



ADVARSEL

Benyt kun de Bosch batterier og opladere, der er beskrevet i denne brugsanvisning (kap. 3.3). Brug af andre batterier/opladere kan føre til ulykker eller brand. For at undgå risikoen for ulykker eller brand bedes du læse brugsanvisningen for opladeren før brug af oplader og batteri.

4.1.1 Oplad batteriet

- ▶ Tilslut opladeren til strømmen.
 - Grøn LED lyser:(oplader er klar til brug).
- ▶ Sæt batteriet i opladeren.
 - Grøn LED blinker: Batteri oplader.
 - Grøn LED lyser: Batteri er fuldt opladet.
 - Rød LED lyser: Batteriets temperatur ligger udenfor det tilladte temperaturområde for opladning.
 - Rød LED blinker: Se brugsanvisning for opladeren.



- Opladningstid: Opladning af et tomt batteri: ca. 15-35 min.
- Ideel batteritemperatur ved opladning: 15–40 °C.
- Undgå batteritemperaturer under 0 °C og over + 45 °C under opadning.
- Batteriet kan til enhver tid oplades uafhængigt af ladetilstand.

4.1.2 Monter/fjern batteriet fra apparatet

- ▶ Monter batteri: Sæt det opladede batteri i apparatet. Låsetasten skal klikkes på plads i det andet trin (i det første trin holdes batteriet på plads i apparatet, men uden elektrisk kontakt).
 - Display på betjeningspanelet lyser.
- Hvis apparatet ikke er i brug i cirka fem minutter, skifter visning til standby. Ophæv standby: Træk i vippehåndtaget.
- Hvis apparatet ikke er i brug gennem længere tid (dage), skal batteriet tages ud af apparatet og opbevares/oplades i opladeren.
- ▶ Fjern batteri: Tryk på låsetasten, og træk samtidig batteriet ud.

4.1.3 Kontroller opladningstilstand

- ▶ LED-display "Batteri opladetilstand" på betjeningspanelet, ved monteret batteri:
 - Opladetilstand vises i % og i en statusbjælke (1)
 - under 10%: minimal opladning (batteriet skal oplades)
 - Henvissingssymbolerne (2) ses kun, hvis der foreligger tilsvarende omstændighed (kap. 6.8).

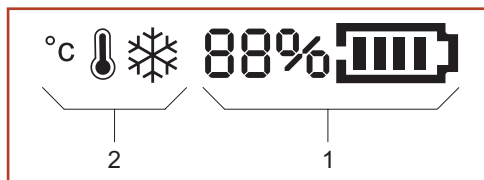

4.2 Indstil driftstype

- ▶ Tryk på tasten "Driftstype" (1).
 - Ikke anvendte visninger tones ud.
 - Den aktuelt indstillede driftstype blinker i 5 sekunder.
 - + og – vises.
- ▶ Tryk på tasten + (2) eller – (3), indtil den ønskede driftstype vises.
 - **MAN / SEMI / AUTO**
- ▶ Ved igen at trykke på tasten "Driftstype" (1) eller at vente 5 sekunder gemmes den valgte indstilling.
Alle driftstyper kan også vælges til spændekraftområdet "softspænding" (kap. 4.4).

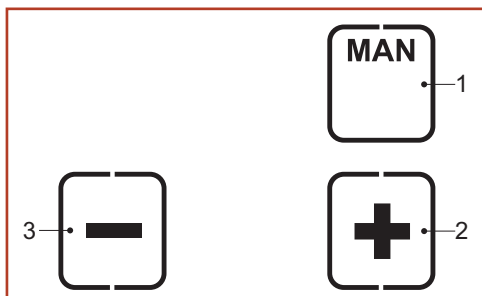

Vælg driftstype i henhold til følgende beskrivelser: (Illustrationerne er symbolske. Brugen kan afvige herfra).

- **SEMI = halvautomatisk (standard/fabriksindstilling)**

Tryk på spændetasten (kap. 3.1), indtil den indstillede spændekraft er nået. Bagefter svejses båndene automatisk, og det øverste bånd klippes af. Man kan også til enhver tid svejse manuelt ved at trykke på svejsetasten.

Anbefales til ensartet pakgods.

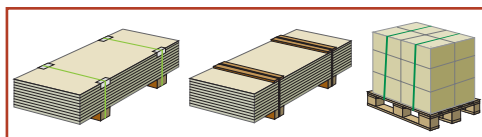

- **AUTO = fuldautomatisk**

Tryk kortvarigt på spændetasten (kap. 3.1). Derved udløses spændeprocessen. Når den indstillede spændekraft er nået, svejses båndene automatisk, og det øverste bånd klippes af.

Anbefales til store mængder af identisk pakgods.

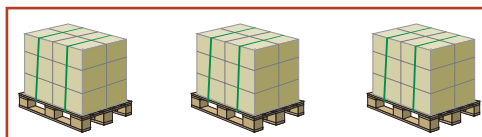

ADVARSEL

Båndtræk eller båndsløjfer, klemfare

Hold ikke hænder eller andre kropsdele mellem bånd og pakgods.

Vis andre personer ud af fareområdet (kap. 2.3).

Ved fare (klemte personer) for nødstop:

Til udløsning af båndspænderen (før der svejses) trykker man på spænde- eller svejsetasten eller løfter vippehåndtaget. Efter svejsning kan man sprætte båndet op ved hjælp af værktøj (båndsak).

- **MAN = manuel**

Tryk på spændetasten (kap. 3.1), indtil den ønskede båndspænding er nået. Bagefter skal man trykke på svejsetasten (kap. 3.1), så båndene svejses, og det øverste bånd klippes af.

Anbefales til forskelligt (blødt, hårdt) pakgods.

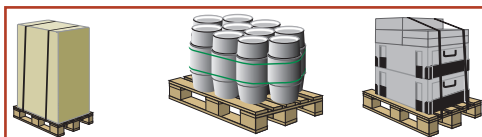

4.3 Indstil spændekraft

Den indstillede spænding vises konstant, når apparatet er klar til brug.

- ▶ Tryk på tasten "Spændekraft" (2).
 - Den indstillede spændekraft blinker i 5 sekunder.
 - Tasterne + (1) og – (3) vises.
 - Ikke anvendte visninger tones ud.
- ▶ Tryk på tasten + (1) eller – (3), indtil den ønskede spændekraft vises.
 - Statusbjælken (4) viser den indstillede spændekraft i forhold til mulige maksimalværdi.
- ▶ Gem: Tryk på tasten "Spændekraft" (2), eller vent fem sekunder.

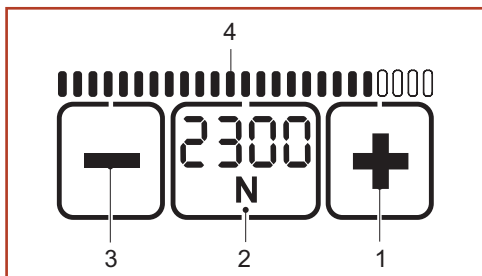

- Skift mellem visning i "N" eller "lbf": Tryk på den blinkende tast "Spændekraft" (2) i to sekunder.
- Hvert tastetryk bekræftes med et akustisk signal.
- Spændekraften vises konstant, når apparatet er klar til brug.
- Indstilling af softspænding (kap. 4.4).

ST B 71:

Standard	N*	400	500	600	700	800	900	1000	1100	1200
	lbf*	90	110	135	155	180	200	225	250	270
Soft	N	150	225	300	375	450	525	600	675	750
	lbf	33	50	67	85	100	120	135	150	165

BXT3-16:

Standard	N*	900	1100	1300	1500	1700	1900	2100	2300	2500
	lbf*	200	250	290	340	380	430	470	520	560
Soft	N	400	520	640	760	880	1000	1120	1240	1360
	lbf	90	115	145	170	200	225	250	280	305

BXT3-19:

Standard	N*	1300	1700	2100	2500	2900	3300	3700	4100	4500
	lbf*	290	380	470	560	650	740	830	920	1000
Soft	N	400	550	700	850	1000	1150	1300	1450	1600
	lbf	90	120	160	190	225	260	290	325	360

(værdier afrundet)

* N = Newton, lbf = pound-force per square inch

4.4 Indstilling af softspænding

Ved softspænding løber spændehjulet langsommere, og spændekraften er reduceret. Det forhindrer en uforholdsmæssig tilsmudsning ved brug af polypropylenbånd.

- ▶ Tryk på knappen "Soft" (1).
 - Softindstilling **er deaktiveret**, når "SOFT"-visningen (2) ændrer position og vises indrammet.
- ▶ Tryk på knappen "Soft" (1).
 - Softindstilling **er aktiveret**, når "SOFT"-visningen (3) ændrer position og vises med fed skrift.
 - Den viste spændekraft er tilsvarende reduceret.
 - Links under spændekraften viser desuden et "S" (4).

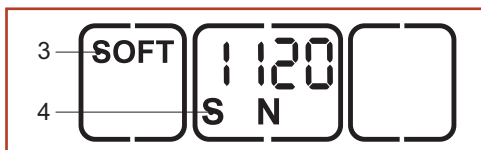
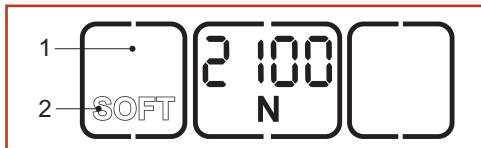

4.5 Indstil svejsetid

Den indstillige svejsetid vises konstant ved hjælp af udfyldte prikker, når apparatet er klar til brug.

- ▶ Tryk på knappen "Svejsetid" (2).
 - Ikke anvendte visninger tones ud.
 - De udfyldte prikker på den aktuelt indstillede svejsetid blinker i fem sekunder.
 - + og – vises.
- ▶ Tryk på tasten + (1) eller – (3), indtil den ønskede svejsetid vises.
- ▶ Gem: Tryk på tasten "Svejsetid" (2) eller vent fem sekunder.

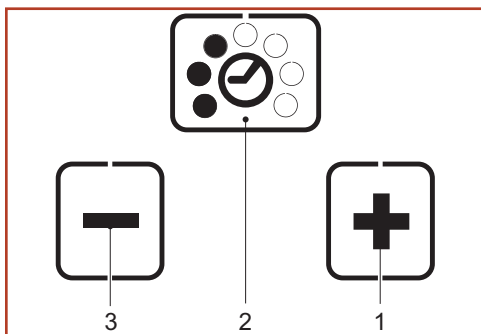

4.6 Slå tastaturlås til eller fra

Tastaturet kan låses for at forhindre uønsket ændring af indstillingerne.

- ▶ **Lås:** Tryk på tasten "Tastaturlås" (1) og hold den nede, tryk samtidig på svejsetasten (kap. 3.1, pos. 2).
 - Låsesymbolet (2) skifter position og vises som låst.
- ▶ **Lås op:** Tryk på tasten "Tastaturlås" (1) og hold den nede, tryk samtidig på svejsetasten (kap. 3.1, pos. 2).
 - Låsesymbolet (3) skifter position og vises som åben.



Favoritindstilling (kap 4.7) kan også ved tastaturlås indstilles. Hvis man ikke ønsker at ændre på indstillingerne, kan favoritniveau indstilles som det normale niveau.

4.7 Vælg favorit

Funktionen "Favorit" aktiverer et ekstra indstillingsniveau, hvis parametre frit kan indstilles som i hovedniveauet. Det gør det muligt for brugeren hurtigt at skifte fra en indstilling af apparatet til en anden.

Aktivér favorit:

- ▶ Tryk på knappen "Favorit" (1).
 - Stjernen (2) skifter fra indrammet til udfyldt.
 - Alle indstillinger skifter til de værdier, der er forudindstillet for dette indstillingsniveau.

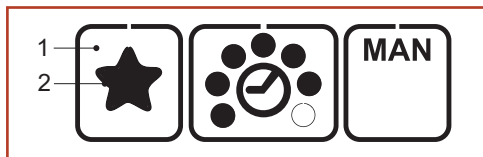

Deaktivér favorit:

- ▶ Tryk på knappen "Favorit" (1).
 - Stjernen (3) skifter fra udfyldt til indrammet.
 - Alle indstillinger skifter til de værdier, der er forudindstillet for dette indstillingsniveau.

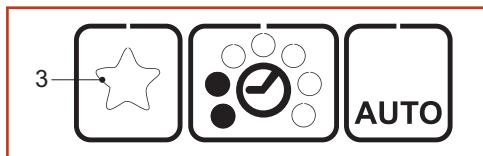

4.8 Standby

For at undgå en unødigt afladning af batteriet skifter apparatet efter kort tid til energisparetilstand.

- Betjeningspanelet bliver mørkt (ikke belyst).
- ▶ Tryk på betjeningspanelet for at slå energisparetilstand fra.

Efter cirka fem minutter uden at være i brug går apparatet på standby.

- Betjeningspanelet slukker (sort).
- ▶ Ved betjening af vippehåndtaget slås standby fra igen.

5.1 Båndmontering

Forudsætninger

- Apparatet er indstillet til bredden på det bånd, der skal anvendes (kap. 5.3).
- Der anvendes et opladet batteri (kap. 4.1.2).
- Den ønskede driftstype er indstillet (kap. 4.2.). I denne beskrivelse tages der udgangspunkt i driftstypen "SEMI" (halvautomatisk).
- Den ønskede spændekraft er indstillet (kap. 4.3).
- Den ønskede svejsetid er indstillet (kap. 4.5).

- ▶ Læg båndet om godset.
- ▶ Med venstre hånd gribes om båndene øverst på godset, så:
 - Båndene ligger over hinanden.
 - Båndets start ligger nederst. Skal rage ca. 15 cm frem over hånden.

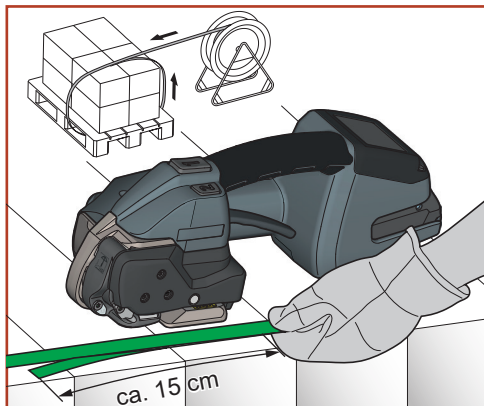

- ▶ Hold apparatet med højre hånd.
- ▶ Træk i vippehåndtaget.
 - Vippen på spændemekanismen åbner.
- ▶ Læg båndene, der ligger over hinanden ind til anslag. Det bånd, der kommer fra rollen, ligger øverst.
- ▶ Slip vippehåndtaget.
 - Båndene er klemt inde i spændemekanismen.
 - Båndets start skal rage ca. 5 cm frem.

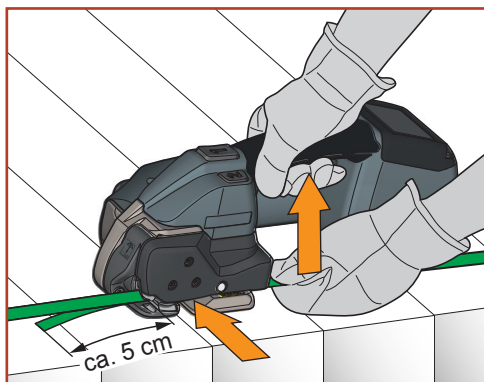

Hvis båndet ikke er lagt fuldstændigt i, viser båndførerdisplayet (kap. 3.1/pos. 9) et rødt felt.

Læg båndet fuldstændigt i. Båndførerdisplayet bliver sort.

- ▶ **Før båndet spændes, skal hænderne fjernes fra båndene!**



ADVARSEL

Båndtræk eller båndsløjfer, klemfare

Hold ikke hænder eller andre kropsdele mellem bånd og pakgods. Vis andre personer ud af fareområdet (kap. 2.3).

Ved fare (klemte personer) for nødstop:

- Til udløsning af båndspænderen (før der svejses) anvendes vippehåndtaget. I indstillingen AUTO kan man også trykke på spænde- eller svejsetasten igen.
- Efter svejsning kan man sprætte båndet op ved hjælp af værktøj (båndsaks).



FORSIGTIG

Ved spænding kan båndet flås op og piske ud i luften. Stå ikke i båndets retning. Brug beskyttelsesbriller.

- ▶ Tryk på spændingstasten, indtil den indstillede spændekraft er nået.



Spændehastigheden varierer afhængigt af tryk på spændingstasten (driftstype MAN/SEMI).

Stop/fortsæt spændeprocessen:
Slip/tryk igen på spændingstast.

- Der vises:
Den indstillede spændekraft og statusbjælke med opnået spændekraft i forhold til indstillet spændekraft.
- Spændeprocessen er afsluttet, når statusbjælken er helt udfyldt.

- ▶ Nu kan spændetasten slippes igen.
 - Båndene svejses automatisk, og det øverste bånd klippes af.
 - Der vises:
Den indstillede svejsetid og statusbjælken.
 - Spændeprocessen er afsluttet, når statusbjælken er helt udfyldt (1.) Derefter starter afkølingen (2.). I slutningen af afkølingen lyder et akustisk signal, og betjeningspanelet lyser grønt i et sekund.

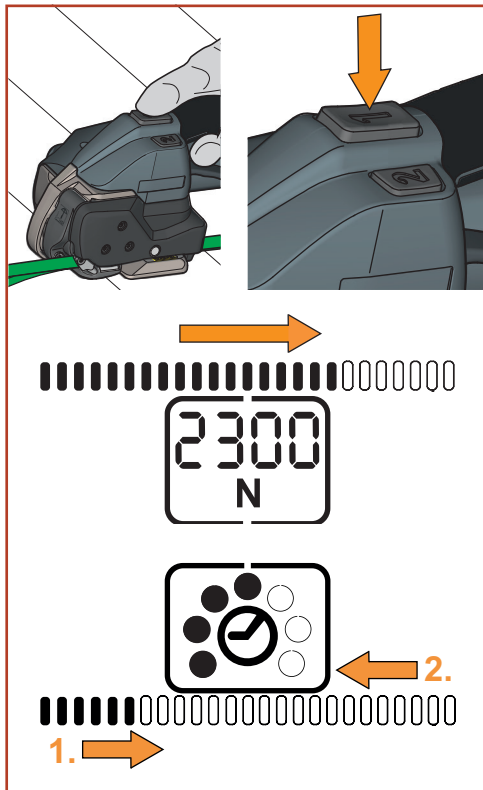

- Svejsning uden båndspænding: Tryk kort på spændingstasten og derefter på svejsetasten (kap. 3.1, pos. 2).

- ▶ Når visningen er grøn og efter et akustisk signal, er afkølingen afsluttet. Træk i vippehåndtaget.
 - Vippearmen på spændemekanismen åbner.

 Efter man har trukket i vippehåndtaget, kan man ikke længere efterspænde (tryk ikke mere på spændingstasten).

- ▶ Apparatet svinges bagud til højre fra båndmonteringen.

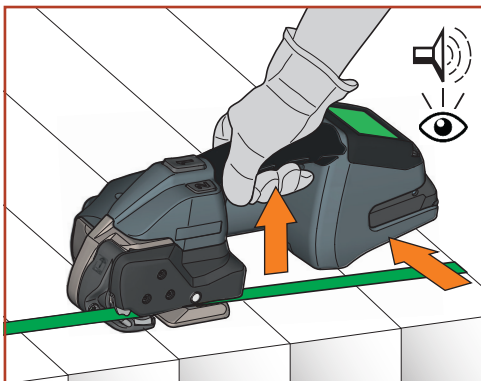

ADVARSEL

Hvis apparatet fjernes for tidligt, bliver displayet orange og viser en fejlkode, samtidig med der høres et pulserende akustisk signal (kap. 6.8).

- ▶ Udfør en visuel kontrol af låsningen (kap. 5.2)

5.2 Kontrol af svejsningen



ADVARSEL

Pakgods, hvor båndspændingen/svejselåsningen ikke er udført korrekt må aldrig transporteres eller flyttes. Der er risiko for svære kvæstelser.

Gennemfør kontrol af svejselåsningen efter hver båndmontering.

- ▶ Gennemfør en visuel kontrol af svejselåsningen.
 - 1 **God svejsning** (hele låsefladen har en ren svejsning, og der er ikke trykket overflødigt materiale ud til siden).
 - 2 **Dårlig svejsning** (der er ikke svejset på hele låsefladen), svejsetiden har været for kort.
 - 3 **Dårlig svejsning** (overflødigt materiale er trykket ud til siden), svejsetiden har været for lang.

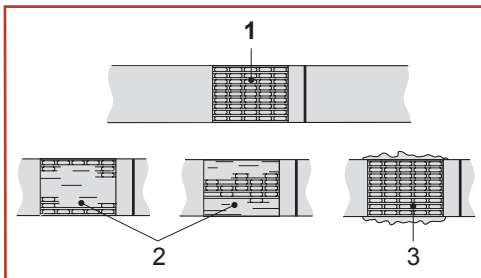

Ved dårligt svejset bånd:

- ▶ Kontroller indstilling af svejsetid (kap. 4.5).
- ▶ Udfør en ny båndmontering.
- ▶ Kontroller båndets kvalitets (kap. 7).
- ▶ Hvis man ikke kan opnå en god svejsning, skal apparatet kontrolleres af et servicecenter.

5.3 Indstilling af båndbredde

Apparaterne kan køre med følgende båndbredder :

- BXT3-13: 9–10 mm, 12–13 mm
- BXT3-16: 12-13 mm, 15-16 mm
- BXT3-19: 15-16 mm, 18-19 mm

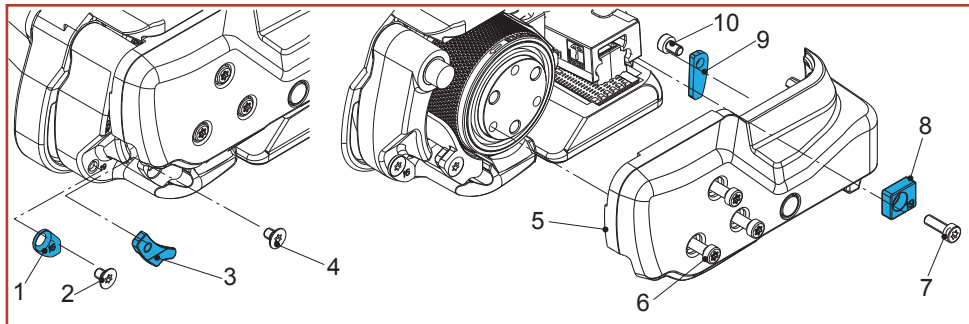

BXT3-19

5.3.1 BXT3-13: Skift fra 9 mm til 13 mm

Nødvendige dele	Bestillingsnummer
Båndstyring foran 13 mm (3)	1832.031.051
Båndstyring bag 13 mm (8)	1832.041.019
Båndstyring bag 13 mm (9)	1832.042.043
Torx forsænket skrue, M4x6 (4)	1912.204.064

- ▶ Tag batteriet ud af apparatet. De tre torx-cylinderskruer (6) løsnes. Træk vippehåndtaget mod bæregrebet, torx-cylinderskruen (7) løsnes, og fjern båndstyringen bag 9 mm (8).
- ▶ Fjern sidedækslet (5).
- ▶ Den forsænkede torx-skrue (2) løsnes, og fjern båndstyring foran 9 mm (1).
- ▶ Den fladhovedede torx-skrue (4) løsnes, og fjern båndstyring foran 9 mm (3). Monter båndstyring foran 13 mm (3) (den forsænkede skrue sikres med Loctite 222).
- ▶ Torx-cylinderskruen (10) løsnes, og fjern båndstyring bag 9 mm (9). Monter båndstyring bag 13 mm (9) (cylinderskruen sikres med Loctite 222).
- ▶ Monter sidedæksel (5) (cylinderskruer sikres med Loctite 222). Monter båndstyring bag 13 mm (8).

BXT3-13: Skift fra 13 mm til 9 mm

Nødvendige dele	Bestillingsnummer
Båndstyring foran 9 mm (1)	1832.031.121
Båndstyring foran 9 mm (3)	1832.031.046
Båndstyring bag 9 mm (8)	1832.041.020
Båndstyring bag 9 mm (9)	1832.042.047
Torx forsænket skrue, M4x6 (4)	1912.204.064
Torx forsænket skrue, M4x10 (2)	1912.204.108

- ▶ Tag batteriet ud af apparatet. De tre torx-cylinderskruer (6) løsnes. Træk vippehåndtaget mod bæregrebet, torx-cylinderskruen (7) løsnes, og fjern båndstyringen bag 13 mm (8).
- ▶ Fjern sidedækslet (5).
- ▶ Monter båndstyring foran 9 mm (1) (den forsænkede skrue (2) sikres med Loctite 222).

- ▶ Den fladhovedede torx-skruer (4) løsnes, og fjern båndstyring foran 13 mm (3). Monter båndstyring foran 9 mm (3) (den forsænkede skrue sikres med Loctite 222).
- ▶ Monter båndstyring bag 9 mm (9) (cylinderskruen sikres med Loctite 222).
- ▶ Monter sidedæksel (5) (cylinderskruer sikres med Loctite 222). Monter båndstyring bag 9 mm (8).

5.3.2 BXT3-16: Skift fra 13 mm til 16 mm

Nødvendige dele	Bestillingsnummer
Båndstyring bag 16 mm (8)	1832.041.018

- ▶ Tag batteriet ud af apparatet. De tre torx-cylinderskruer (6) løsnes. Træk vippehåndtaget mod bæregrebet, torx-cylinderskruen (7) løsnes, og fjern båndstyringen bag 13 mm (8).
- ▶ Fjern sidedækslet (5).
- ▶ Den forsænkede torx-skruer (2) løsnes, og fjern båndstyring foran 13 mm (1).
- ▶ Den forsænkede torx-skruer (4) løsnes, og fjern båndstyring foran 13 mm (3).
- ▶ Torx-cylinderskruen (10) løsnes, og fjern båndstyring bag 13 mm (9).
- ▶ Monter sidedæksel (5) (cylinderskruer sikres med Loctite 222). Monter båndstyring bag 16 mm (8).

BXT3-16: Skift fra 16 mm til 13 mm

Nødvendige dele	Bestillingsnummer
Båndstyring foran 13 mm (1)	1832.031.116
Båndstyring foran 13 mm (3)	1832.031.051
Båndstyring bag 13 mm (9)	1832.042.043
Båndstyring bag 13 mm (8)	1832.041.019
Torx forsænket skrue, M4x6 (2) (4)	1912.204.064
Torx cylindreskruen, M4x6 (10)	1913.904.064

- ▶ Tag batteriet ud af apparatet. De tre torx-cylinderskruer (6) løsnes. Træk vippehåndtaget mod bæregrebet, torx-cylinderskruen (7) løsnes, og fjern båndstyringen bag 16 mm (8).
- ▶ Fjern sidedækslet (5).
- ▶ Monter båndstyring foran 13 mm (1) (den forsænkede skrue sikres med Loctite 222).
- ▶ Monter båndstyring foran 13 mm (3) (den forsænkede skrue sikres med Loctite 222).
- ▶ Monter båndstyring bag 13 mm (9) (cylinderskruen (10) sikres med Loctite 222).
- ▶ Monter sidedæksel (5) (cylinderskruer sikres med Loctite 222). Monter båndstyring bag 13 mm (8).

5.3.3 BXT3-19: Skift fra 16 mm til 19 mm

Nødvendige dele	Bestillingsnummer
Båndstyring bag 19 mm (8)	1832.041.021

- ▶ Tag batteriet ud af apparatet. De tre torx-cylinderskruer (6) løsnes. Træk vippehåndtaget mod bæregrebet, torx-cylinderskruen (7) løsnes, og fjern båndstyringen bag 16 mm (8).
- ▶ Fjern sidedækslet (5).
- ▶ Den forsænkede torx-skrue (2) løsnes, og fjern båndstyring foran 16 mm (1).
- ▶ Den forsænkede torx-skrue (4) løsnes, og fjern båndstyring foran 16 mm (3).
- ▶ Torx-cylinderskruen (10) løsnes, og fjern båndstyring bag 16 mm (9).
- ▶ Monter sidedæksel (5) (cylinderskruer sikres med Loctite 222). Monter båndstyring bag 19 mm (8).

BXT3-19: Skift fra 19 mm til 16 mm

Nødvendige dele	Bestillingsnummer
Båndstyring foran 16 mm (1)	1832.031.117
Båndstyring foran 16 mm (3)	1832.031.067
Båndstyring bag 16 mm (9)	1832.042.048
Båndstyring bag 16 mm (8)	1832.041.022
Torx forsænket skrue, M4x6 (2) (4)	1912.204.064
Torx cylinderskruen, M4x6 (10)	1913.904.064

- ▶ Tag batteriet ud af apparatet. De tre torx-cylinderskruer (6) løsnes. Træk vippehåndtaget mod bæregrebet, torx-cylinderskruen (7) løsnes, og fjern båndstyringen bag 19 mm (8).
- ▶ Fjern sidedækslet (5).
- ▶ Monter båndstyring foran 16 mm (1) (den forsænkede skrue sikres med Loctite 222).
- ▶ Monter båndstyring foran 16 mm (3) (den forsænkede skrue sikres med Loctite 222).
- ▶ Monter båndstyring bag 16 mm (9) (cylinderskruen (10) sikres med Loctite 222).
- ▶ Monter sidedæksel (5) (cylinderskruer sikres med Loctite 222). Monter båndstyring bag 16 mm (8).

6 Service og vedligeholdelse



ADVARSEL

Uventet opstart ved servicearbejde, fare for kvæstelser.

Fjern altid batteriet før rengøring, service eller vedligeholdelsesarbejde.

6.1 Servicetabel

Arbejde	Interval (cykluser)
Rengør apparat (kap. 6.2)	– dagligt (ved > 300 omsnøringer/dag) – ugentligt (ved 100-300 omsnøringer/dag)
Smør apparat (kap. 6.3)	– månedligt (ved 100-300 omsnøringer/dag)
Apparat-gennemgang (anbefales)	- Hvert 2. år eller ved 80.000 omsnøringer, service ved servicecenter

6.2 Rengøring af apparat

Ved stærk tilsmudsning anbefales det at rengøre apparatet regelmæssigt (dagligt). Især bør spændehjul og tandhjulsplade kontrolleres for skader og holdes rene.



ADVARSEL

Tag sikkerhedsbriller på før udblæsning!

- ▶ I den bageste kabinetskal under motoren sidder et adgangshul (Ø 3 mm), gennem hvilket svejseanordningen først udblæses ved hjælp af trykluft.
- ▶ Derefter rengøres spændehjul og tandhjulsplade ved hjælp af tryklufudsudblæsning fra siden af.
- ▶ Om nødvendigt renses/udskiftes spændehjul/tandhjulsplade (kap. 6.4/6.5).

6.3 Smøring af apparatet

For at kunne garantere en optimal modstandskraft anbefales det, at apparatet jævnligt smøres.

- ▶ Tag batteriet ud af apparatet. De fire torx cylinderskruer (2) løsnes, fjern båndstyring bag (3) og sidedæksel (4).
- ▶ Sprøjt forsigtigt svejseanordningen på de to punkter (5) med en højtryksbestandig, fast smøreoliespray (fx Würth HHS 2000).
- ▶ Fjern den forsænkede torx-skrue (1) på grundpladen og sprøjt ligeledes samme spray i smørehullet. **Monter den forsænkede skrue (1) igen.**
- ▶ Sæt sidedækslet (4) på igen.

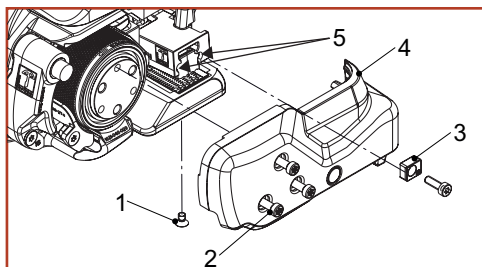

BXT3-19

6.4 Rengør/udskift spændehjul

Nødvendige dele	Bestillingsnummer
BXT3-13 / BXT3-16: Spændehjul (1) (sliddel)	1821.047.034
BXT3-19: Spændehjul (1) (sliddel)	1821.047.037
Radial-rillekugleleje, Ø35/47x7 (2)	1930.180.356
Torx cylinderskruer, M4 (4)	1821.027.063
Stålbørste (6)	1821.901.004

Afmontering

- ▶ Tag batteriet ud af apparatet. De fire torx cylinderskruer (4) løsnes, fjern båndstyring bag (5) og sidedæksel (3).
- ▶ Træk forsigtigt spændehjulet (1) ud.
- ▶ Træk rillekuglelejet (2) af spændehjulet.



ADVARSEL

Tag sikkerhedsbriller på før udblæsningen!

- ▶ Rengør spændehjulet (1) med trykluft.
- ▶ Ved stærk tilsmudsning af tandhjulene: Rengør forsigtigt spændehjulet med den vedlagte stålbørste (6).
- ▶ Kontroller spændehjulet for slidte tandhjul. Hvis nogle tandhjul er slidte, udskiftes spændehjulet.

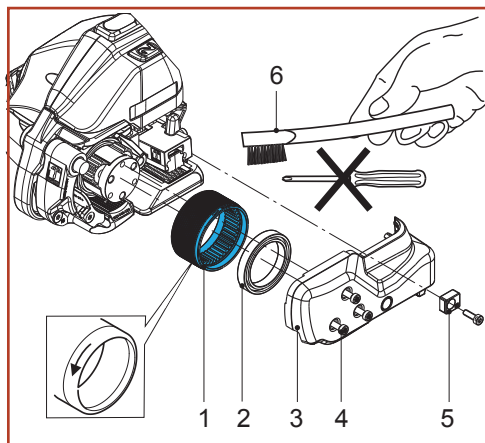

BXT3-19



PAS PÅ

Spændehjulet må ikke rengøres, mens det roterer. Fare for at tænderne brækker!

Montering

- ▶ Montering sker i modsat rækkefølge. Se pil for spændehjulets løberetning.
- ▶ Fedt den inderste tandrække på spændehjulet let med Klüberfedt GBU Y 131 (Microlube).

6.5 Rengør/udskift tandhjulsplade

Nødvendige dele	Bestillingsnummer
BXT3-13 / BXT3-16: Tandhjulsplade (2) (sliddel)	1821.048.027
BXT3-19: Tandhjulsplade (2) (sliddel)	1821.048.031
Fladhovedet torx-skruer (1)	1832.039.285
Stålbørste (3)	1821.901.004

Afmontering

- ▶ Tag batteriet ud af apparatet.
- ▶ Den fladhovedede torx-skruer (1) løsnes.
- ▶ Træk vippehåndtaget mod bæregrebet, fjern tandhjulspladen (2).



ADVARSEL

Tag sikkerhedsbriller på før udblæsningen!

- ▶ Rengør tandhjulspladen (2) med trykluft.
- ▶ Ved stærk tilsmudsning af tandhjulene: Rengør forsigtigt tandhjulspladen med den vedlagte stålbørste (3).
- ▶ Kontroller tandhjulspladen for slidte tandhjul. Hvis flere tandhjul er slidte, udskiftes tandhjulspladen.

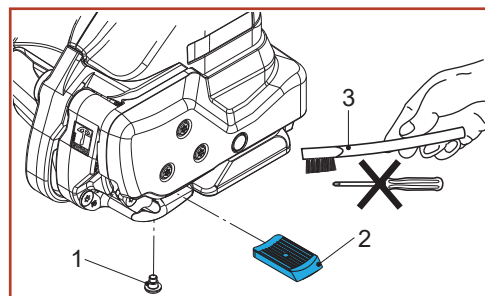

Montering

- ▶ Montering sker i modsat rækkefølge. Den fladhovedede skruer (1) sikres med Loctite 222.
 - Tandhjulspladen (2) skal sidde bevægeligt på vippen.

6.6 Udskiftning af kniv

Nødvendige dele	Bestillingsnummer
BXT3-13 / BXT3-16: Kniv (1) (sliddel)	1821.209.037
BXT3-19: Kniv (1) (sliddel)	1821.209.041
Torx cylinderskrue, M4 (3)	1821.027.063
Torx cylinderskrue, M4x12 (5)	1913.904.125
Bunddåse (6)	1832.022.238

Afmontering

- ▶ Tag batteriet ud af apparatet.
- ▶ De fire torx cylinderskruer (3) løsnes, fjern båndstyring bag (4) og sidedæksel (2).
- ▶ Torx cylinderskruen (5) løsnes, fjern kniv (1) med bunddåse (6) og udskift.

Montering

- ▶ Montering sker i modsat rækkefølge.
- ▶ Før montering af kniven (1) kontrolleres at trykfjeder (7) er monteret ovenfor kniven.
- ▶ Cylinderskruen (5) sikres med Loctite 222.

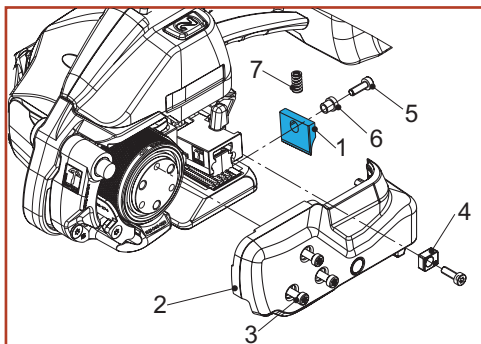

BXT3-19

6.7 Nulstilling af apparatet



PAS PÅ

Nulstilling af apparatet bør kun ske i tilfælde af en blokade af vippehåndtaget.
Træk aldrig med vold i vippehåndtaget!

- ▶ Den vedlagte 3 mm unbrakonøgle (1) sættes gennem boringen i grundpladen og på den underliggende cylinderskrue (se pil).
- ▶ **Drej ti fulde omdrejninger imod uret.** Der skal bruges lidt kræfter hertil.
- ▶ Træk i vippehåndtaget (2).
 - Svejsmekanismen skal nu svinge op.



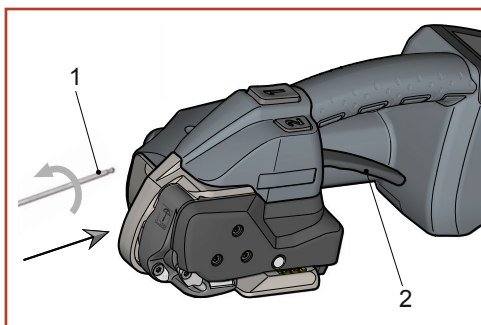





















Hvis apparatet ikke kunne nulstilles, skal man kontakte et servicecenter!



6.8 Afhjælpning af fejl

Hvis der optræder en bestemt fejl, lyser baggrundsbelysningen på betjeningspanelet og fejlvisningen (symbol + kode), desuden lyder et akustisk signal.

Hvis fejlen fortsat er der (ikke nulstilles af sig selv), skal fejlen afhjælpes ved fjerne/indsætte batteriet.

Visning/tilstand	Årsag/fejl	Afhjælpning
Betjeningspanel reagerer ikke+ 	<ul style="list-style-type: none"> Tastaturlås er slået til. 	<ul style="list-style-type: none"> ▶ Slå tastaturlås fra: Se kap. 4.6.
Display er mørkt.	<ul style="list-style-type: none"> Batteri er defekt/helt afladet. Batteri er ikke monteret korrekt. 	<ul style="list-style-type: none"> ▶ Oplad/udskift batteri. ▶ Kontroller, at batteriet er sat rigtigt i og låst korrekt fast.
E11, rød visning +  pulserende (lang) Symbol blinker	<ul style="list-style-type: none"> Det monterede batteri er ikke tilladt (forkert batteri). 	<ul style="list-style-type: none"> ▶ Sæt et korrekt batteri i.
E20, rød visning +  pulserende (lang) Symbol blinker  & °C 	<ul style="list-style-type: none"> batteri er for varmt (> 60°C). 	<ul style="list-style-type: none"> ▶ Lad batteriet køle af. ▶ Oplad batteriet og udskift om nødvendigt.
Symbol  &  blinker.	<ul style="list-style-type: none"> Batteriets temperatur er for lav. 	<ul style="list-style-type: none"> ▶ Fejlen afhjælpes af sig selv ved en højere batteritemperatur. Det er muligt at arbejde. Der opnås ikke maksimal spændekraft.
E24, rød visning +  pulserende (lang) Symbol blinker 	<ul style="list-style-type: none"> Batteri er ikke monteret korrekt. Forkert batteri. 	<ul style="list-style-type: none"> ▶ Sæt batteriet rigtigt i. ▶ Oplad batteriet og udskift om nødvendigt.
E25, rød visning +  pulserende (lang). Symbol °C  &  blinker	<ul style="list-style-type: none"> Batteri er ikke monteret korrekt. Temperatursensor er defekt. 	<ul style="list-style-type: none"> ▶ Sæt batteriet rigtigt i. ▶ Udskift om nødvendigt batteriet.
E27 (E23), rød visning +  pulserende (lang) Symbol blinker 	<ul style="list-style-type: none"> Batteriets underspændingsgrænse er nået. Batteriet er tomt. 	<ul style="list-style-type: none"> ▶ Oplad batteriet og udskift om nødvendigt.
E33, rød visning +  pulserende (lang) Symbol °C 	<ul style="list-style-type: none"> Elektronik overtemperatur. Styring er for varm. 	<ul style="list-style-type: none"> ▶ Lad apparatet køle af.
E37, orange visning +  pulserende (mellem) Symbol 	<ul style="list-style-type: none"> Apparat klemmer ved svejsning, snavset svejsemekaniske eller fremmedlegemer i apparatet. 	<ul style="list-style-type: none"> ▶ Rens svejsemekanik.
E50/51 orange visning +  pulserende (mellem) Symbol 	<ul style="list-style-type: none"> Afbrudt svejse- eller køleproces ved træk i vippehåndtag. 	<ul style="list-style-type: none"> ▶ Gentag båndmontering.
E57 orange visning +  pulserende (mellem) Spændekraftvisning blinker	<ul style="list-style-type: none"> Spændebånd er forskubbet eller revet. 	<ul style="list-style-type: none"> ▶ Læg båndet i påny. ▶ Kontrol: Spændekraft, snavset bånd, rigtigt bånd og tilstand af spændehjul/tandhjulsplade.
E55/56 orange visning +  pulserende (mellem) Symbol °C  & 	<ul style="list-style-type: none"> Afbrudt spændeprocess. Ydelsesbegrænsning eller timeout. 	<ul style="list-style-type: none"> ▶ Gentag båndspændingen.

Hvis fejlen ikke kan afhjælpes ved hjælp af ovennævnte forholdsregler, kan →kontakte det lokale servicecenter! Ved øvrige fejl/fejlnumre, der ikke er beskrevet her, kontakt →lokalt servicecenter!

	BXT3-13	BXT3-16	BXT3-19
Vægt	3,6 kg (inkl. batteri)	3,8 kg (inkl. batteri)	4,3 kg (inkl. batteri)
Mål	Længde 370 mm Bredde 141 mm Højde 135 mm	Længde 370 mm Bredde 141 mm Højde 135 mm	Længde 370 mm Bredde 143 mm Højde 135 mm
Spændkraft	400–1200 N Soft: 150–750 N	900–2500 N Soft: 400-1360 N	1300–4500 N Soft: 400–1600 N
Spændehastighed	0–290 mm/s	0–220 mm/s	0–120 mm/s
Låsning	friktions- låsning	friktions- låsning	friktions- låsning
Typisk målt A-vurderet emissions- lydtryksniveau – EN ISO 11202 – EN 60745-1/2:2009 Gennemsnitligt lydeffekt- niveau – EN 60745-1/2:2009 Måleusikkerhed K	L_{pA} 79 dB (A) L_{pAeq} 77 dB (A) LW_{Aeq} 88 dB (A) 3,0 dB (A)	L_{pA} 78 dB (A) L_{pAeq} 82 dB (A) LW_{Aeq} 93 dB (A) 3,0 dB (A)	L_{pA} 79 dB (A) L_{pAeq} 81 dB (A) LW_{Aeq} 92 dB (A) 3,0 dB (A)
Hånd-arm-vibrationer* – EN 60745-1/2:2009 Måleusikkerhed K	a_h 2,4 m/s ² 1,5 m/s ²	a_h 2,4 m/s ² 1,5 m/s ²	a_h 2,3 m/s ² 1,5 m/s ²
Arbejdstemperatur for båndspænder (batteridrevet og oplader, se separat brugsanvisning)	–10 °C til +40 °C	–10 °C til +40 °C	–10 °C til +40 °C
Relativ luftfugtighed	op til 90 %	op til 90 %	op til 90 %
OPLADER/BATTERI			
Strømtype oplader	100 / 110 / 230 V	100 / 110 / 230 V	100 / 110 / 230 V
Opladertype	BOSCH GAL 1880 CV	BOSCH GAL 1880 CV	BOSCH GAL 1880 CV
Opladningstid	15–30 minutter, efter 15 min. ca. 80% Opladningskapacitet	15–30 minutter, efter 15 min. ca. 80% Opladningskapacitet	25–35 minutter, efter 25 min. ca. 80% Opladningskapacitet
Antal omsnøringer pr opladning	400-800 alt efter bånd- kvalitet, spændkraft og pakgods	200-800 alt efter bånd- kvalitet, spændkraft og pakgods	300–800 alt efter bånd- kvalitet, spændkraft og pakgods
Batteri	18 V/2.0 Ah, Li-Ion BOSCH	18 V/2.0 Ah, Li-Ion BOSCH	18 V/4.0 Ah, Li-Ion BOSCH

* se kap. 2.3, vibrationsbelastning



Fortsættes, se næste side

Fortsat:

	BXT3-13	BXT3-16	BXT3-19
KUNSTSTOFBÅND			
Båndkvalitet	Polyester (PET) Polypropylen (PP)	Polyester (PET) Polypropylen (PP)	Polyester (PET) Polypropylen (PP)
Båndbredde kan indstilles til	9–10, 12–13 mm	12–13, 15–16 mm	15–16, 18–19 mm
Båndtykkelse	0,40–0,80 mm (PET) 0,50–0,80 mm (PP)	0,5–1,0 mm	0,8–1,3 mm

8 **EF Overensstemmelseserklæring (kopi)**

(MRL 2006/42/EG, Bilag II 1.A.)

Producenten erklærer hermed, at de maskiner, som denne erklæring omhandler, er i overensstemmelse med de gældende bestemmelser i Rådets direktiv af 17. maj 2006 (2006/42 / EF) "Maskindirektivet" og evt. ændringer.

Derudover er der overensstemmelse med gældende bestemmelser i Rådets direktiv af 26. februar 2014 (2014/30/EU) "EMC-direktivet".

Følgende harmoniserede standarder er overholdt:

EN 60745-1:2009 + A11:2010; EN 60745-2-18:2009; EN ISO 12100:2011; EN 349:2008; EN 61000-6-1; EN 61000-6-3

EF-typeafprøvningsattest:
Certificeringssted:

Nr. M8A 17 03 28456 007
TÜV SÜD Product Service GmbH

Typebetegnelse:

BXT3-13, BXT3-16, BXT3-19

Fra maskinnummer / produktionsår:

A/17020001, B/17020001, C/17020001 / 2017

CH-8953 Dietikon, 03.08.2020

U. Schweizer
General Manager

M. Binder
Director-Head of Global R&D

Med fuldmagt til at udgive teknisk dokumentation:

Signode Switzerland GmbH, OSilbernstrasse 14, 8953 Dietikon 1, Schweiz

Producent

Signode Switzerland GmbH
Silbernstrasse 14, Postfach
8953 Dietikon 1
SWITZERLAND
signode.com